

LOCCIO

LinkOne Benutzerhandbuch

LinkOne von LOCIO: Benutzerhandbuch

Produktname: intelligentes Ladekabel LinkOne

Produkttyp: Mode 3-Ladekabel mit Mess- und Ladefunktion

Manuelle Version: 1.0, 2.0

Produktnummer (Version 2.0): L1V2612M

Copyright © 2023 by LOCIO GmbH

Wichtig! Lesen Sie dieses Benutzerhandbuch und beachten Sie alle Hinweise und Anweisungen, bevor Sie das Gerät in Betrieb nehmen! Die Nichtbeachtung dieser Anweisungen kann zu Verletzungen oder Tod, Schäden am Gerät und Schäden für die Umwelt führen.

Dieses Benutzerhandbuch ist Teil des LinkOne. Das LinkOne darf nicht ohne das Benutzerhandbuch betrieben werden.

Bewahren Sie dieses Benutzerhandbuch zusammen mit dem Ladegerät an einem sicheren Ort auf. Geben Sie das Benutzerhandbuch immer auch an neue Benutzer des Geräts weiter.

Dieses Dokument ist urheberrechtlich geschützt. Alle Inhalte, insbesondere Texte, Fotos und Grafiken, sind geschützt. Alle Rechte, auch die der Vervielfältigung, Veröffentlichung, Bearbeitung und Übersetzung, sind weltweit vorbehalten.

Dieses Dokument darf nur in seiner Gesamtheit kopiert werden. Kein Teil dieses Dokuments darf ohne schriftliche Zustimmung des Herstellers kopiert oder reproduziert oder ganz oder teilweise übersetzt oder in ein elektronisches Medium oder eine maschinenlesbare Form umgewandelt werden.

Benutzerhandbuch

Inhalt

1. Warnungen	4
2. Verwendungszweck	4
3. Informationen zur Sicherheit	5
4. Legende der Symbole	6
(in diesem Benutzerhandbuch und/oder auf dem Ladegerät)	
5. Bauteile	7
6. Betriebsanleitung	7
7. Hinweise zum Ladevorgang	8
8. Konfiguration des LinkOne über die LOCIO App	8
9. Laden des Fahrzeugs	9
10. Beenden des Ladevorgangs	9
11. Synchronisieren und Aktualisieren des LinkOne mit der LOCIO App	9
12. Lagerung	10
13. Reinigung und Wartung	10
14. Fehlfunktionen / Fehlersuche	10
15. Garantie	11
16. Kundenbetreuung	13
17. Allgemeine Informationen	13
18. Lieferant/Hersteller	13
19. Abfallentsorgung und Recycling	14
20. EG-Konformitätserklärung	14
21. Spezifikationen	16

1. Warnungen

Die folgenden Warn- und Gefahrensymbole werden in diesem Benutzerhandbuch verwendet:

GEFAHR

Texte, die mit diesem Symbol gekennzeichnet sind, enthalten Informationen zu Ihrer Sicherheit und weisen auf Gefahren hin, die für Sie die Gefahr schwerer oder sogar tödlicher Verletzungen bedeuten.

WARNUNG

Texte mit diesem Symbol weisen auf mögliche Gefahren hin, die ein Verletzungsrisiko darstellen.

VORSICHT

Dieses Symbol soll Sie auf mögliche Schadensrisiken aufmerksam machen, die Ihre erhöhte Vorsicht erfordern.

2. Verwendungszweck

Mit dem sicheren und benutzerfreundlichen LOCIO LinkOne können Nutzer von Elektro- oder Plug-in-Hybrid-Fahrzeugen ihre Fahrzeuge an fest installierten Ladestationen mit einer Typ-2-Steckdose (ausgenommen Ladestationen mit angeschlossenem Ladekabel oder mobile Ladestationen) anschließen und aufladen und zusammen mit der LOCIO App Informationen über jeden Ladevorgang registrieren.

- Verwenden Sie das LinkOne ausschließlich zum Laden der Batterien von Elektroautos und Plug-in-Hybrid-Fahrzeuge, die mit einer passenden Typ-2-Fahrzeugladesteckdose ausgestattet sind.
- Verwenden Sie das LinkOne nur direkt an eine feste Ladestation angeschlossen.
- Verwenden Sie das LinkOne nur so, wie es in diesem Benutzerhandbuch beschrieben ist. Die Verwendung von Adaptern und/oder Kabeln von Drittanbietern ist verboten und stellt eine unsachgemäße, nicht bestimmungsgemäße Verwendung dar.
- Jede andere Verwendung, einschließlich der Verwendung außerhalb der Spezifikationen gemäß Kapitel 21 entspricht nicht der bestimmungsgemäßen Verwendung und kann zu schweren Verletzungen oder Sachschäden führen.
- Nicht bestimmungsgemäße Verwendungen sind außerdem:
 - › Umgehen oder Ausschalten von Sicherheits- und Schutzeinrichtungen.
 - › Technische Änderungen am LinkOne vornehmen.
 - › Betrieb von LinkOne bei Fehlfunktionen / technischen Defekten (unsicherer, nicht funktionsfähiger Zustand) des LinkOne, z. B. wenn Teile

- des LinkOne beschädigt sind.
- › Betrieb von LinkOne bei Störungen / technischen Defekten (unsicherer, nicht funktionsfähiger Zustand) an der Ladeeinrichtung oder dem zu ladenden Fahrzeug.
- › Bedienung von LinkOne durch nicht dazu befugte Personen.
- Der Hersteller und die Händler übernehmen keine Haftung für Schäden, die durch unsachgemäßen und / oder nicht bestimmungsgemäßen Gebrauch entstehen. Außerdem erlischt in solchen Fällen die Garantie für das Gerät.

3. Informationen zur Sicherheit

GEFAHR

Die Nichtbeachtung dieser Sicherheitshinweise kann zu Kurzschlüssen, elektrischen Schlägen, Feuer, Verbrennungen oder anderen, tödlichen Verletzungen sowie zu Sachschäden führen.

- Überprüfen Sie LinkOne vor jedem Gebrauch auf Beschädigungen. Sollte eine Beschädigung erkennbar sein, nehmen Sie das Gerät nicht in Betrieb. Prüfen Sie zusätzlich, ob Feuchtigkeit oder Schmutz in den LinkOne Stecker geraten ist. Sollte eine Beschädigung oder Verschmutzung erkennbar sein, nehmen Sie das Gerät nicht in Betrieb.
- Sollte es während des Ladevorgangs zu einer Beschädigung des LinkOne kommen, trennen Sie die Ladestation, an die LinkOne angeschlossen ist, sofort vom Netz, möglichst durch Ausschal-

ten der Netzsicherung/des Leitungsschutzschalters. Berühren Sie keine stromführenden Teile.

- Laden Sie Ihr Fahrzeug nur an fachgerecht installierten, geprüften und unbeschädigten Ladestationen und an ordnungsgemäß funktionierenden Elektroinstallationen.
- Verwenden Sie auf keinen Fall Verlängerungskabel, Kabeltrommeln, Steckdosenleisten oder Adapter, z. B. Länderadapter oder Zeitschaltuhren.
- Laden Sie Akkus mit diesem Gerät niemals mit aufgewickelten Kabeln. Dies kann zu Überhitzung und zum Schmelzen der Kabelabschirmung führen.
- Betreiben Sie LinkOne niemals in der Nähe von explosiven Dämpfen oder Gasen. Durch Schaltvorgänge im Gerät können winzige elektrische Funken entstehen, die Explosionen auslösen können.
- Berühren Sie niemals die Kontaktflächen des LinkOne. Stecken Sie keine Gegenstände in die LinkOne-Stecker.
- Reinigen Sie LinkOne nur, wenn es vollständig von der Stromversorgung und vom Fahrzeug getrennt ist. Verwenden Sie zur Reinigung ein leicht feuchtes Tuch und trocknen Sie anschließend alle Teile sorgfältig ab.
- Versuchen Sie nicht, LinkOne selbst zu modifizieren oder zu reparieren. Öffnen Sie niemals das Gehäuse.
- Lassen Sie Kinder nicht mit dem Verpackungsmaterial oder dem LinkOne spielen.

WARNUNG

Die Nichtbeachtung dieser Warnhinweise kann zu einem elektrischen Schlag, einem Brand oder einer Beschädigung des Ladegeräts führen.

- Schließen Sie das Gerät nicht an Ladestationen an, durch die Wasser in das Gerät eindringen könnte.
- Tauchen Sie LinkOne nicht in Wasser ein und setzen Sie es nicht direkt Sprühwasser (z.B. aus Hochdruckreinigern oder Gartenschläuchen) aus.
- Schützen Sie die Steckverbindungen des LinkOne immer vor Wasser, Regen, Feuchtigkeit und anderen Flüssigkeiten.
- Setzen Sie Ihr Gerät nicht großen Mengen an Staub, sehr feuchten oder nassen Umgebungen oder aggressiven Flüssigkeiten aus.
- Trennen Sie LinkOne während eines Gewitters von der Ladestation.
- Trennen Sie niemals die Gerätestecker, während das Gerät unter Spannung steht (d.h. während des Ladens eines Fahrzeugs), da dies zu einer Verschmutzung der Steckerkontakte führen und die Ladeelektronik und die elektrischen Systeme in Ihrem Fahrzeug und im LinkOne beschädigen kann. Beenden Sie den Ladevorgang immer zuerst an den Bedienelementen im Fahrzeug oder an der Ladestation.
- LinkOne ist für den Einsatz in Privathaushalten und im halböffentlichen Bereich (z.B. auf Privatgaragen, Sammelgaragen, Mehrfachgaragen, Supermarktparkplätzen, Hotelparkplätzen, Firmenparkplätzen und ähnlichen Plätzen) vorgesehen.
- Während des unbeaufsichtigten Ladevorgangs sollten Unbefugte (z.B. Kinder, Minderjährige, Haustiere oder andere Tiere) keinen Zugang zur Ladestation, dem LinkOne oder dem Fahrzeug haben.
- Das LinkOne kann bei direkter Sonneneinstrahlung heiß werden. Sollte dies der Fall sein, können Sie das Gerät am Stecker oder am Kabel anfassen.



VORSICHT



Die Nichtbeachtung der nachstehenden Anweisungen kann zu Sachschäden, Geldbußen oder sogar Strafen führen.

- Der Benutzer ist dafür verantwortlich, dass alle örtlichen Vorschriften für den Betrieb von Ladestationen und Ladekabeln eingehalten werden.
- Die elektrischen Anschlussdaten des LinkOne müssen mit den Daten der Ladestation übereinstimmen.
- Schützen Sie die Kabelstecker vor Feuchtigkeit und Nässe. Halten Sie die Stecker des LinkOne und die Fahrzeugsteckdose immer trocken. Nicht eingesteckte Stecker sind nicht gegen Spritzwasser geschützt. Decken Sie sie immer mit den Schutzkappen ab, wenn sie nicht benutzt werden.
- Versuchen Sie nicht, nicht zueinander passende Fahrzeugstecker und Ladeanschlüsse anzuschließen.

4. Legende der Symbole (in diesem Benutzerhandbuch und/oder auf dem Ladegerät)



Durch die Verwendung der CE-Kennzeichnung erklärt der Hersteller oder Händler, dass das Produkt allen geltenden europäischen Vorschriften entspricht (Konformitätserklärung der Europäischen Gemeinschaft).

	<p>Dieses Symbol weist auf eine allgemeine Gefahr oder ein Risiko hin.</p>
	<p>Dieses Symbol weist darauf hin, dass dieses Gerät nicht im normalen Hausmüll entsorgt werden darf. Es muss gemäß der europäischen Richtlinie 2012/19/EU entsorgt werden.</p>
<p>IP44</p>	<p>Dieses Symbol zeigt an, dass die Schutzart dieses Produkts die Anforderungen der Schutzklasse IP44 erfüllt. Das bedeutet, dass es gegen feste Fremdkörper mit einem Durchmesser von 1,0 mm und größer sowie gegen Spritzwasser aus jeder Richtung geschützt ist.</p>

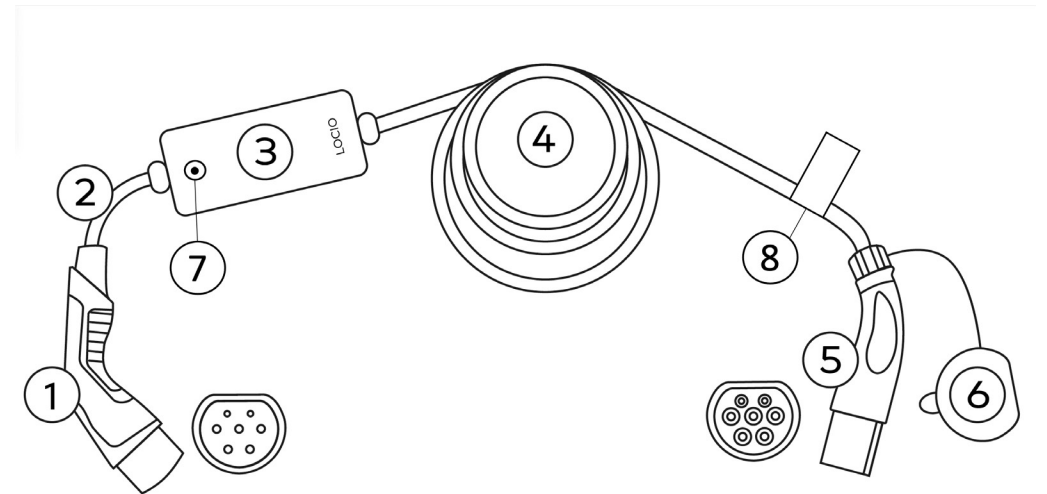

5. Bauteile

1. Typ-2-Anschlussstecker (Ladestationsseite)
2. Gerades Kabel 0,3 Meter
3. Messbox
4. Gerades Kabel 5,7 Meter
5. Typ-2-Steckdose (Fahrzeugseite)
6. Schutzkappe
7. Kapazitiver Sensor (auf der Taste; nur bei Version 2.0)
8. Typenschild

6. Betriebsanleitung

VORSICHT

- Schützen Sie Ihr LinkOne vor Schäden durch Überfahren, Fallenlassen, Abreißen, Verbiegen oder Zerquetschen.
- Um eine Überhitzung während des Ladevorgangs zu vermeiden, setzen Sie den LinkOne nicht über einen längeren Zeitraum direktem Sonnenlicht oder anderen Wärmequellen aus.

7. Hinweise zum Ladevorgang

GEFAHR

- Führen Sie die Ladevorgänge immer in der angegebenen Reihenfolge durch.
- Beachten Sie die Angaben des Fahrzeugherstellers zum Laden des Fahrzeugs.
- Beenden Sie den Ladevorgang immer, bevor Sie die fahrzeugseitige Kabelbuchse aus dem Fahrzeug oder den Stecker aus der Ladestation ziehen.
- Die Kabelstecker des Typs 2 haben Öffnungen an den Seiten, die es sowohl dem Auto als auch dem Ladegerät ermöglichen, den Stecker automatisch zu verriegeln, um eine unerwünschte Unterbrechung des Ladevorgangs oder den Diebstahl des Kabels zu verhindern.
- Versuchen Sie niemals, den Stecker von der Ladestation oder der Ladebuchse des Fahrzeugs zu trennen, während der Ladevorgang läuft.

8. Konfiguration des LinkOne über die LOCIO App

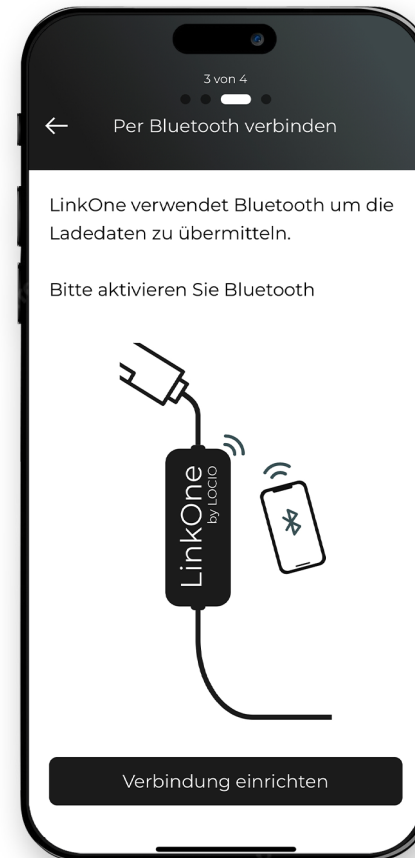

LinkOne verbindet sich mit der LOCIO App über Bluetooth Technologie. Um das Gerät zum ersten Mal einzurichten:

1. Laden Sie die LOCIO App für iOS aus dem Apple Store oder für Android über den Google Play Store herunter.
2. Verbinden Sie Ihr Fahrzeug mit LinkOne, um die verbaute Batterie mit Strom zu versorgen.
3. Folgen Sie den Anweisungen der LOCIO App, um LinkOne mit der LOCIO App zu verbinden, bis der Setup-Prozess abgeschlossen ist.

Hinweise: Um eine erfolgreiche Einrichtung zu gewährleisten, sollten Sie sich mit Ihrem Telefon in der Nähe des Kabels aufhalten, während das Telefon über Bluetooth mit dem Kabel gekoppelt wird.



9. Laden des Fahrzeugs

LinkOne verbindet sich mit der LOCIO App über Bluetooth Technologie. Um das Gerät zum ersten Mal einzurichten:

1. Parken Sie Ihr Elektrofahrzeug so, dass Sie den Ladeanschluss des Ladekabels leicht erreichen können.
2. Öffnen Sie den Ladeanschluss des Fahrzeugs und stecken Sie den Ladestecker ein. Öffnen Sie dann den Deckel der Ladedose an der Ladestation und stecken Sie den LinkOne-Stecker ein.
3. Befolgen Sie die Anweisungen des Fahrzeugs und der Ladestation, um den Ladevorgang zu starten.

Hinweis: Das LinkOne wird automatisch eingeschaltet wenn der Ladeprozess begonnen wird. Ein Piepgeräusch zeigt an, dass das Gerät eingeschaltet ist.

10. Beenden des Ladevorgangs

1. Beenden Sie den Ladevorgang an den Bedienelementen im Fahrzeug oder an den Bedienelementen der Ladestation.
2. Dadurch wird die Verriegelung an der Ladekupplung des Fahrzeugs und die Verriegelung an der Ladestation gelöst.
3. Ziehen Sie zuerst den Stecker vom Fahrzeug und dann den Stecker von der Ladestation ab.

Hinweis: Das LinkOne schaltet sich 10 Minuten nach Beendigung des Ladevorganges automatisch aus. Ein dreifaches Piepgeräusch zeigt an, dass das Gerät ausgeschaltet wird. Hiernach ist es nicht mehr über Bluetooth sichtbar. Sollte der Ladezustand der verbauten Batterie niedrig sein schaltet sich das Gerät bereits nach weniger als 10 Minuten ab.

11. Synchronisieren und Aktualisieren des LinkOne mit der LOCIO App

LinkOne speichert die Informationen jedes Ladevorgangs, bis das Kabel erneut mit der App synchronisiert wird. Um die App zu synchronisieren, schalten Sie das LinkOne ein indem sie den kapazitiven Sensor (nur verfügbar in Version 2.0; siehe Abschnitt 5) berühren, halten Sie sich mit Ihrem Telefon in unmittelbarer Nähe (< 2 Meter) des Gerätes auf und öffnen Sie die App. Sollte Ihnen das Gerät nicht angezeigt werden ist der Ladezustand der Batterie zu niedrig. Versuchen Sie die Verbindung erneut während des nächsten Ladevorgangs herzustellen. Hierbei lädt sich die verbaute Batterie mit auf.

Sollte Ihr Betriebssystem auf dem LinkOne veraltet sein, müssen Sie dieses über die Smartphone App aktualisieren. Wenn ein Update für LinkOne verfügbar ist, zeigt die LOCIO-App eine Meldung auf dem Bildschirm an. Bitte befolgen Sie die Anweisungen auf dem Bildschirm, um den Aktualisierungsvorgang abzuschließen und einen korrekten Betrieb des LinkOne sicherzustellen.

Dieser Vorgang kann bis zu zehn Minuten dauern.

Hinweis: Um einen erfolgreichen Aktualisierungsvorgang sicherzustellen, stellen Sie sich mit Ihrem Telefon in die Nähe des Kabels, während das Telefon über Bluetooth mit dem LinkOne gekoppelt wird, und stellen Sie sicher, dass das Telefon mit dem Internet verbunden ist.

Wenn sich das LinkOne nicht im Ladezustand befindet und die App für 10 Minuten entweder nicht mit dem LinkOne verbunden oder geschlossen ist, wird sich das LinkOne automatisch ausschalten. Dies wird durch einen dreifachen Piepton angezeigt.

12. Lagerung

- Beachten Sie, dass Steckverbinder empfindliche und leistungsfähige Teile sind, deren Kontakte stets sauber und trocken gehalten werden müssen. Korrosion an den Kontakten kann zu Funktionsbeeinträchtigungen, Überhitzung oder Defekten am Gerät führen.
- Bringen Sie immer die Schutzkappen an beiden Steckern an, wenn LinkOne nicht benutzt wird.
- Lagern Sie LinkOne an einem trockenen Ort, fern von direktem Sonnenlicht oder anderen Wärmequellen.

13. Reinigung und Wartung

 **GEFAHR**

Gefahr durch Stromschlag. Trennen Sie LinkOne vor jeder Reinigung und/oder Wartung von der Ladestation und vom Fahrzeug.

Reinigung

1. Trennen Sie LinkOne von der Ladestation und dem Fahrzeug.
2. Reinigen Sie nur die Außenseite des Geräts. Verwenden Sie ein weiches, leicht feuchtes oder antistatisches Tuch.
3. Verwenden Sie zum Reinigen des Geräts keine Reinigungsmittel oder chemischen Substanzen.

Wartung

Das Gerät ist grundsätzlich wartungsfrei. Beachten Sie, dass Steckverbinder leistungsfähige, aber empfindliche Teile sind, deren Kontakte stets sauber und trocken gehalten werden müssen. Korrosion an den Kontakten kann zu Funktionsbeeinträchtigungen, Überhitzung oder Defekten am Gerät führen. Wenn Steckverbinder nass geworden sind, lassen Sie sie vor dem Gebrauch trocknen.

Arbeiten Sie nicht an den Kontakten in den Steckern. Sie könnten sie beschädigen.

Reparaturen/Änderungen

Alle Reparaturen und/oder Änderungen dürfen nur vom Hersteller durchgeführt werden.

14. Fehlfunktionen / Fehlersuche

Siehe nächste Seite

Störung	Mögliche Ursache	Lösung
Das Fahrzeug lädt nicht	Störung am zu ladenden Fahrzeug	Befolgen Sie die Anweisungen des Fahrzeugherstellers
	Störung der Ladestation	Befolgen Sie die Anweisungen der Ladestation
		Verwenden Sie eine andere Ladestation
	Wenn die oben genannten Ursachen ausgeschlossen werden können: Störung im LinkOne	Wenden Sie sich bitte an unseren Kundendienst, wie in Kapitel 16 beschrieben
Das Fahrzeug lädt, aber das LinkOne zeichnet die Ladevorgänge nicht in der App auf	Firmware wird nicht aktualisiert	Halten Sie das Mobiltelefon in der Nähe des Fahrzeugs und öffnen Sie die LOCIO App. Wenn die LOCIO App ein Update für das Gerät erfordert, befolgen Sie die Anweisungen in der LOCIO-App.
	Wenn die oben genannten Ursachen ausgeschlossen werden können: Störung im LinkOne	Wenden Sie sich bitte an unseren Kundendienst, wie in Kapitel 16 beschrieben

Hinweis: Die Fehlermeldungen entnehmen Sie bitte den entsprechenden Kapiteln der Bedienungsleitungen der Ladestation (-säule) und des Fahrzeuges.

15. Garantie

Unsere Produkte unterliegen einer strengen Qualitätskontrolle. Sollte LinkOne dennoch nicht einwandfrei funktionieren, bedauern wir dies sehr und bitten Sie, sich mit unserem Kundenservice in Verbindung zu setzen, wie in Kapitel 16 beschrieben. Gerne stehen wir Ihnen auch per E-Mail zur Verfügung, wenn Sie uns kontaktieren möchten.

Ansprüche aus der gesetzlichen Gewährleistung oder aus unserer Garantie müssen unverzüglich nach Kenntnis des Mangels innerhalb der Garantiebzw. Gewährleistungsfrist geltend gemacht werden. Beide Fristen beginnen mit dem Kauf- oder Lieferdatum zu laufen.

Sicherheiten

- Die gesetzliche Gewährleistung beträgt 2 Jahre ab dem Lieferdatum.
- Während der Gewährleistung werden Geräte, die aufgrund von Material- und Verarbeitungsfehlern defekt sind, nach unserer Wahl repariert oder ersetzt. Ersetzte Geräte oder Teile davon gehen in unser Eigentum über. Die Geltendmachung eines Anspruchs führt nicht zu einer Verlängerung der Gewährleistung.

Gewährleistungsansprüche geltend machen

- Halten Sie die folgenden Dokumente bereit, da sie die Grundlage für die Geltendmachung von Ansprüchen aus Ihrer Garantie bilden:

- › Lieferschein (Datum des Beginns der Gewährleistung).
- › Rechnung (Kaufbeleg).
- › Seriennummer des Geräts. Diese können Sie der App entnehmen.
- Bitte senden Sie Ihr Gerät nicht an eines unserer Lager oder an unseren Hauptsitz, ohne sich vorher mit uns in Verbindung zu setzen, da sich unsere Servicezentren an anderen Orten befinden. In solchen Fällen wird das Paket auf Ihre Kosten zurückgeschickt.
- Fällt der Mangel unter die gesetzliche Gewährleistung, erhalten Sie innerhalb einer angemessenen Frist entweder ein neues Gerät, ein Ersatzgerät oder Ihr repariertes Gerät. In diesen Fällen übernimmt die LOCIO GmbH die Kosten für die Rücksendung innerhalb Deutschlands.

Ausschluss von der Gewährleistung

Gewährleistungsansprüche sind nichtig, wenn:

- Es gibt Hinweise auf falsche oder unsachgemäße Handhabung, Bedienung oder Transport.
- Das Gerät ist nicht bestimmungsgemäß verwendet worden.
- Es wurden andere als die vom Hersteller empfohlenen oder gelieferten Zubehör- oder Ersatzteile verwendet.
- Das Gerät ist unter Last abgeschaltet worden.
- Durch anhaltende Feuchtigkeit und/oder Nässe ist Korrosion an den Steckerkontakten entstanden.
- Wasser oder andere Flüssigkeiten gelangen durch ungeschützte oder nicht eingesteckte Stecker oder Anschlüsse oder durch Was-

serleitungen in das Gerät.

- Die Betriebsanleitung wurde nicht beachtet.
- Schädliche Umwelteinflüsse (Feuchtigkeit, Hitze, Stromstöße, Staub usw.) beeinträchtigen das Gerät.
- Schäden durch Kurzschlüsse oder Überspannungen, die durch das Fahrzeug erzeugt werden.
- Wenn das Gerät in einer ungeeigneten Schutzverpackung zurückgeschickt wird.
- Ein Unfall oder unvorhergesehenes Ereignis (z. B. Blitzschlag, Wasser, Feuer, höhere Gewalt) tritt ein.
- Die für das Gerät geltenden Sicherheitsvorkehrungen wurden nicht getroffen.
- Wenn Sicherheitshinweise und Gefahrenhinweise nicht beachtet wurden.
- Auf das Gerät wurde eine Kraft ausgeübt (z. B. wenn es einem Stoß oder Zusammenstoß ausgesetzt war oder wenn es fallen gelassen, überfahren, zerdrückt oder zerstört wurde oder wenn an dem Gerät gezogen oder eine Zugkraft ausgeübt wurde.).
- Sie haben versucht, das Gerät selbst zu reparieren.
- Das Gerät wurde von einer anderen Person als unseren autorisierten Servicezentren bearbeitet.
- Es wurden Änderungen am Gerät vorgenommen (mit Ausnahme der vom Hersteller vorgenommenen Änderungen).
- Die Gehäuse, Stecker oder Kabel wurden geöffnet oder bearbeitet.

Die Gewährleistung deckt nicht ab:

- Jegliche Art von konventionellem und üblichem Verschleiß oder Abnutzung des Gehäuses, der Gummiteile, der Kabel, der Kabeldurchführungen oder der Stecker.

Reparaturen

Defekte oder Schäden am Gerät, die nicht (oder nicht mehr) von der Gewährleistung abgedeckt sind, reparieren wir gerne gegen eine Gebühr. Bitte kontaktieren Sie unseren Kundenservice für ein individuelles Angebot. Sie sind für die Versandkosten verantwortlich.

Für zurückgesandte Geräte ohne Defekt oder mit Defekten, die nicht mehr von der Gewährleistung abgedeckt sind, wird eine Bearbeitungsgebühr erhoben, wenn sich der Kunde gegen eine Reparatur entscheidet.

16. Kundenbetreuung

www.Locio.de/support

Hier finden Sie den schnellsten Weg, den Kundendienst zu kontaktieren: Bitte füllen Sie das Online-Formular unter dieser Adresse aus und senden Sie es ab, wenn Sie technische Fragen haben oder einen Anspruch im Rahmen der gesetzlichen Gewährleistung oder unserer Garantie geltend machen möchten. Wir werden uns umgehend um Ihr Anliegen kümmern und Ihnen die notwendige Unterstützung zukommen lassen.

Bitte kontaktieren Sie immer unser Serviceteam über das Online-Formular, per Telefon oder per E-Mail, bevor Sie das Produkt

einschicken. Das Team wird die nächsten Schritte mit Ihnen besprechen, Ihnen bei Bedarf eine Ticketnummer ausstellen und Ihnen die richtige Adresse für die Rücksendung des Produkts mitteilen.

LOCIO GmbH

Kundenbetreuung

E-Mail support@locio.de

17. Allgemeine Informationen

Die LOCIO GmbH behält sich das Recht vor, Änderungen, die dem technischen Fortschritt dienen, ohne vorherige Ankündigung vorzunehmen.

Wenn Sie Fragen zur Verwendung dieses Produkts haben, wenden Sie sich bitte an die Kundenbetreuung.

18. Lieferant/Hersteller

LOCIO GmbH

Sandstraße 3, 80335 München, Deutschland

www.locio.de

E-Mail: support@locio.de

Achtung! Bitte senden Sie keine Geräte oder Waren an diese Adresse. Sowohl das Lager als auch die Serviceabteilung befinden sich an verschiedenen Standorten und können je nach Land variieren.

An diese Adresse gesendete Waren werden auf Kosten des Absenders zurückgeschickt. Leider müssen wir dem Absender die durch die Rücksendung entstehenden Versandkosten, Zollgebühren und/oder Mehrwertsteuer in Rechnung stellen.

19. Abfallentsorgung und Recycling



Bitte trennen Sie Ihren Abfall!

Bitte entsorgen Sie dieses Gerät nicht mit dem normalen Hausmüll.

Für dieses Gerät gilt die europäische Richtlinie 2012/19/EU. Lassen Sie Ihr Gerät von einem autorisierten Entsorgungs- und Recyclingunternehmen und Ihrer örtlichen Abfallwirtschaftsbehörde entsorgen.

Bitte beachten Sie die einschlägigen Vorschriften.
Im Zweifelsfall wenden Sie sich bitte an unseren Support.

Recycling

Wiederverwertbare Güter: Trennen Sie Verpackungen und Elektrogeräte zur Entsorgung nach Materialart. Bringen Sie alle Kartons und Wellpappen zum Papierrecycling, Filme und Folien zu einer Altstoffsammelstelle, und lassen Sie elektronische Bauteile von einem Elektronikhändler oder einem örtlichen Recyclingzentrum ordnungsgemäß entsorgen.

20. EG-Konformitätserklärung

Dieses Produkt entspricht den folgenden EU-Richtlinien

- 2011/65/EU (Beschränkung von gefährlichen Stoffen)
- 2014/35/EU (elektrische Niederspannungsgeräte)

Und die folgenden Normen oder normativen Dokumente wurden für die Bewertung herangezogen:

- IEC 62893
- EN 62196-2
- DIN EN ISO 12100: 2011-03

LOCIO

LOCIO

ZERTIFIKAT / CERTIFICATE

ZERTIFIKAT / CERTIFICATE

**EU – KONFORMITÄTSERKLÄRUNG
EC – DECLARATION OF CONFORMITY****EU – KONFORMITÄTSERKLÄRUNG
EC – DECLARATION OF CONFORMITY**

**Name des Herstellers
Name of manufacturer** Locio GmbH
Sandstraße 3
80335 München, Germany

**erklärt, dass das Produkt
declares that the product** Ladekabel für Elektrofahrzeuge,
Charging cable for electric vehicles

**Type-Nr.
Ref. No.** LinkOne

**die Forderungen folgender
europäischer Richtlinien
erfüllt:
is in conformity with the
following European
Directives:** Niederspannungsrichtlinie 2014/35/EU
RoHS Richtlinie 2011/65/EU

**Angewendete (harmonisierte)
Normen:
Applied (harmonized)
Standards:** DIN EN ISO 12100: 2011-03

Diese CE-KONFORMITÄTSERKLÄRUNG gilt für alle im Anhang gelisteten
Produkte.
This CE-DECLARATION OF CONFORMITY is valid for all products in the annex.

**Jahr der Anbringung der
CE-Kennzeichnung:
Year of declaration:** 2023

Locio GmbH
München

17.11.23
Datum
Date

A. Schmidt / E. Schlutius
Signature Geschäftsführer

Diese Erklärung bescheinigt die Übereinstimmung mit den genannten Richtlinien und beinhaltet
jedoch keine Zusicherung von Eigenschaften.
This declaration certifies the conformity to the specified directives but contains no assurance of
properties.

Locio GmbH
Sandstr. 3
D-80335 München

Tel. +49(0) 89 693190080
info@locio.de

Produkt.Nr. Item no.	Produktbezeichnung Product description
v1.0	LinkOne 11kW 3ph 20A
v2.0	LinkOne 11kW 3ph 20A - L1V26212M

Locio GmbH
Sandstr. 3
D-80335 München

Tel. +49(0) 89 693190080
info@locio.de

21. Spezifikationen

Allgemeine Merkmale

Element	Ladekabel mit Mess- und Konnektivitätsfunktion
Auflade-Modus	3
Anschluss 1	Steckdose Typ 2 (fahrzeugseitig)
Anschluss 2	Typ-2-Stecker (Ladestationsseite)
Struktur der Linie	5 x 2,5 mm ² + 0,5 mm ²

Abmessungen und Gewicht

Abmessungen der Messbox	Ca. 10 x 23 x 9,5 cm
Gewicht	Ca. 0,6 kg ohne Kabel und Stecker, 3,0 kg mit Kabeln und Steckern
Länge des Kabels	Ca. 6 m
Kabeldurchmesser	12,8 mm ± 0,4 mm

Umweltbezogene Spezifikationen

Umgebungstemperatur (Betrieb)	-20 bis 45 °C
Umgebungstemperatur (Lagerung)	-20 bis 45 °C
Relative Luftfeuchtigkeit	Von 0 bis 90 % nicht kondensierend bei 40 °C
Maximale Höhe zur Verwendung	3000 m über dem Meeresspiegel
Struktur der Linie	5 x 2,5 mm ² + 0,5 mm ²

Mechanische Spezifikationen

Steck- und Ziehkraft für Steckverbinder	< 100 N
Mindestbiegeradius des Kabels	9x Kabeldurchmesser (wiederholter Durchmesser)
Schutz	IP44 (gesteckter Zustand)

Elektrische Spezifikationen

Art des Stroms	AC
Anzahl der Phasen	3
Nennleistung	11 kW
Nennstrom	20 A
Nennspannung 1 Phase	250 V
Nennspannung 2 Phasen	480 V
Frequenz	50 Hz

Mess- und Kommunikationsspezifikationen

Maximale Reichweite der Datenübertragung zum Smartphone	Klasse 1 (EN62053-21) Klasse B (MID EN50470-3)
Genauigkeitsfehler der Wirkenergie	< ± 16 Wh pro Ladevorgang
Zulassungsnummer der Stromzähler für die Abrechnung	2014/32/EU Zertifizierungsnummer für Energiezähler: 0120/ SGS0464